

## **GS-995 - Zugmaschine**

Hersteller	MAN
Bezeichnung	LKW Plane u. Spiegel
Modell	TGA 03 D25 0826004
FIN	WMAH20ZZZ2W046002
FZNR	

### **Technische Daten**

Anzahl der Achsen	3
vordere Achse	7500 kg
hintere Achse	19000 kg
zulässiges Gesamtgewicht	26000 kg
Nutzlast	13925 kg
Leergewicht	12075 kg

Länge über alles	10150 mm
Breite über alles	2550 mm

## **GS-895 - Anhänger**

Hersteller	Robert
Bezeichnung	Anh. Plane u. Spiegel
FIN	W09ZPS2182BR18056

### **Technische Daten**

Gesamtgewicht	18000 kg
Leergewicht	5060 kg
Nutzlast	12940 kg

Achszahl	2
vordere Achse	1000 kg
hintere Achse	18000 kg
Länge	10550 mm
Breite	2550 mm
Höhe	4000 mm

Ausziehbar	6x100 mm
Gesamtzuglänge	10700 mm
Gesamtzuggewicht	30075 kg

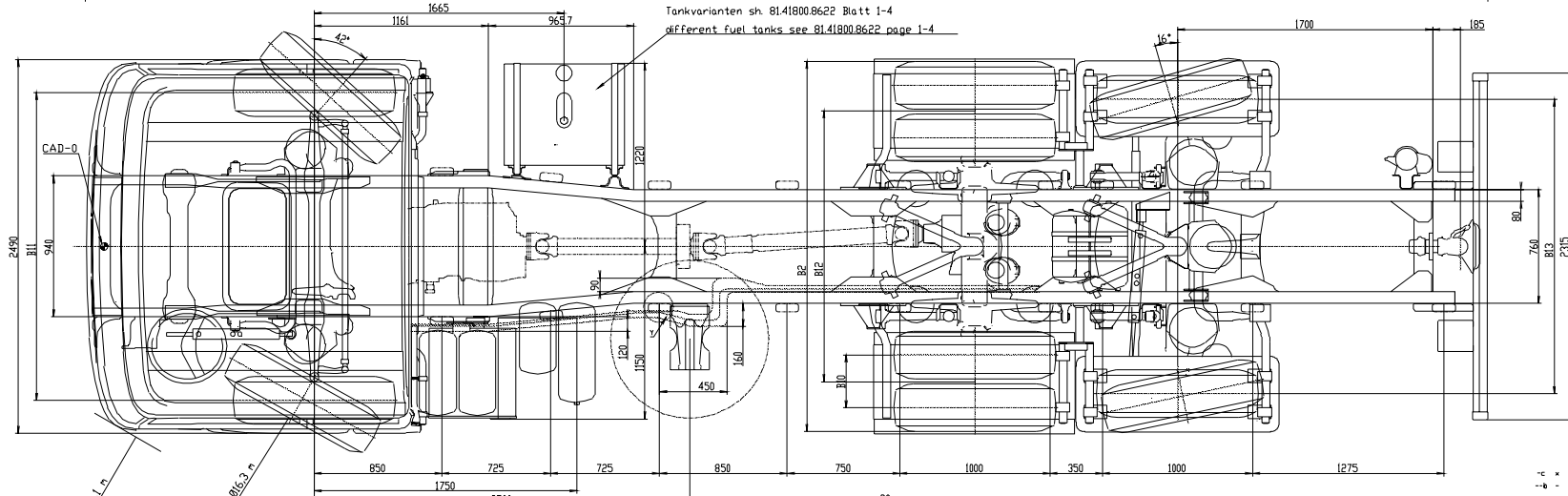
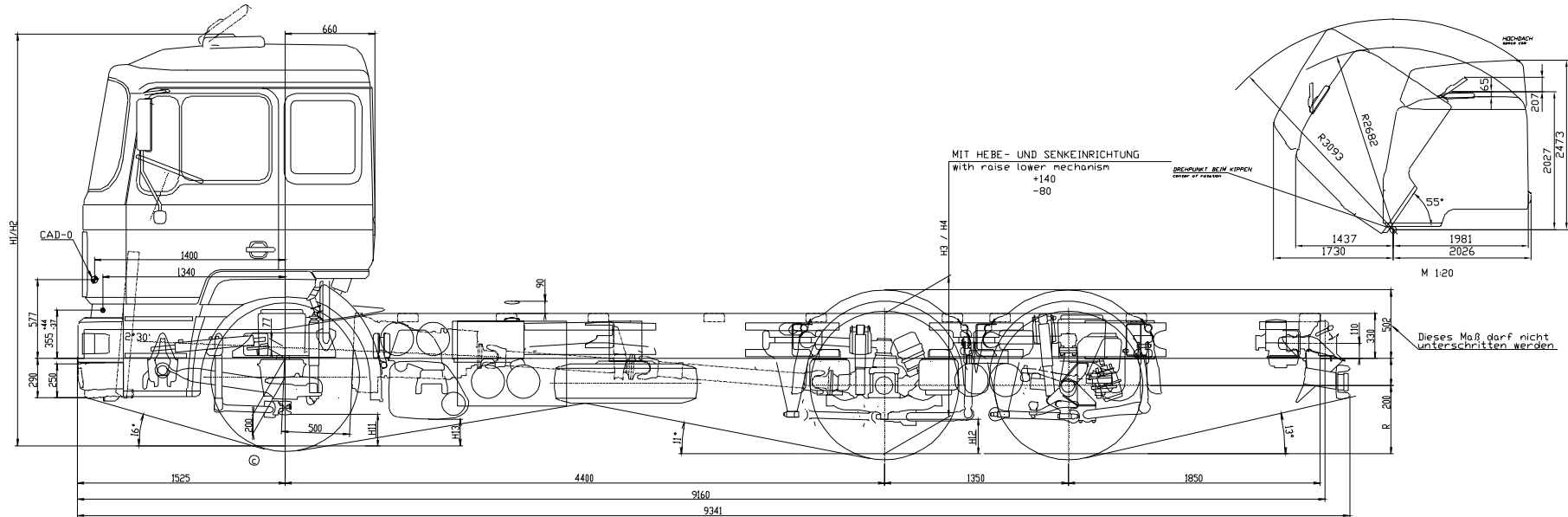

WECHSELN DER WÄGEBELASTUNGEN  
DUE TO CHANGES OF THE LOADS

Geänderte zul. Lasten und/oder Leergewichte  
beeinflussen die Masse der Zugkombi  
Changes in permissible loads and/or dead weights affect the  
dimensions of the tractor/trailer combination

7100	11500	7500	26000	2466	350	2053	1804	1964	3098	3083	1061	1031	286	232	306	195	22.5x9.00	315/80R22.5	501								
G1	G2	G3	G5	Ges. Gew.	B2	B10	B11	B12	B13	unbel.	bel.	unbel.	bel.	unbel.	bel.	unbel.	unbel.	unbel.	unbel.	unbel.							
ACHSLASTEN				axle load				gross weight				unloaded				loaded				unloaded				loaded			

Typ / type	26.xx3 FNLLC
Radstand / wheelbase	4400+1350
Ueberhang / Frame overhang	1850
Radformel / drive configuration	6x2-4
Typenschlüsselnummer / typecode	T37
Motorbauform / engine type	R6
Mit diesen Daten gezeichnet / drawn with these data	
Nicht tolerierte Masse mit Toleranz nach M3264	
Not tolerated dimensions with tolerances based on M3264	
Änderungen vorbehalten / subject to changes	

F 2000

1996 2307 3rd 11

OPERAUM-FAHRERHAUS  
LONG-HAUL-EAB  
18 (128,12.5)  
RADSTAND 4400/1350  
WHEELBASE

LKW-FAHRGESTELL  
Truck-chassis

82.99130.8593 02